

# INSTRUMENTOS ANALÓGICOS

## EQ..n SWT - Amperímetro de hierro móvil con conmutador integrado

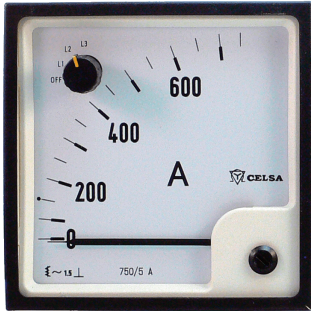

- Clase 1.5

### Descripción

Es un amperímetro para la medida de las intensidades (senoidales) en cada fase de una línea trifásica a 50-60 Hz. Incorporan un conmutador que permite seleccionar la fase a medir. Además dispone de una posición de desconexión en el conmutador (OFF). El aparato indica el verdadero valor eficaz de la onda, incluso si esta contiene una alta tasa de armónicos, con solamente una pequeña influencia en la precisión.

Por favor indicar en el pedido, si los instrumentos están conectados directamente (máx. 10 A), o a un transformador de intensidad, en cuyo caso por favor indicar la relación.

### Datos eléctricos

Capacidad de sobrecarga según la norma DIN 43780

Continua 1,2 veces valor nominal

De corta duración 10 x I<sub>N</sub> 5 s en amperímetros

El tiempo de ajuste es aproximadamente de 1 segundo.

**Consumo** 1 VA por fase

### Aparatos de bobina móvil

Sistema de bobina móvil y rectificador en el amperímetro, con juego autoapantallado con imán central. Utilizan resortes espirales para la generación del par antagonista, y la suspensión del sistema se realiza mediante cojinetes con resorte, para resistir vibraciones y choques.

### Escalas

Escalas de 90° con división grueso-fino. Escala prácticamente lineal.

### Esquemas de conexión

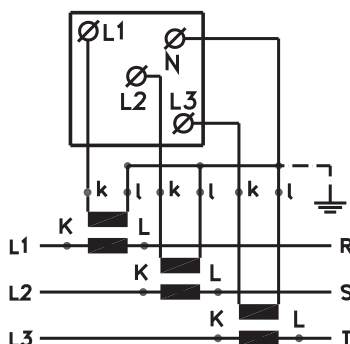

### Características Técnicas

Modelo	EQ72n SWT	EQ96n SWT	
Marco (mm)	72 x 72	96 x 96	
Longitud escala (mm)	91	97	
Abertura de panel (mm)	66 <sup>+0,7</sup>	92 <sup>+0,8</sup>	
Profundidad (mm)	55	55	
Ajustes del conmutador	Rango		
4 posiciones L1, L2, L3, OFF	mA= 400	<input type="radio"/>	<input type="radio"/>
	600	<input type="radio"/>	<input type="radio"/>
	A= 1	<input type="radio"/>	<input type="radio"/>
	1,5	<input type="radio"/>	<input type="radio"/>
	2,5	<input type="radio"/>	<input type="radio"/>
	4	<input type="radio"/>	<input type="radio"/>
	6	<input type="radio"/>	<input type="radio"/>
	Conexión a intensidades .../5	<input checked="" type="radio"/>	<input checked="" type="radio"/>
	.../1	<input checked="" type="radio"/>	<input checked="" type="radio"/>
Cubrebornas de acuerdo con VGB 4 incluido.		<input checked="" type="radio"/>	<input checked="" type="radio"/>

● disponible ○ bajo pedido

### Dimensiones en mm / Peso en gramos

Modelo	a	b	c	d	e	f	g	h	Ø	Peso
EQ72n SWT	72	-	53	68	68 <sup>+0,7</sup>	-	40	5	M4	190
EQ96n SWT	96	-	53	68	92 <sup>+0,8</sup>	-	40	5	M4	230

